

BEREMKUNGEN

- Alle Maße sind von der ausführenden Firma am Bau zu prüfen! Differenzen und Unklarheiten sowie Bodenken gegen die vorgesehenen Konstruktionen müssen dem Planer rechtzeitig vor Ausführungsbeginn mitgeteilt werden!
- Plan gilt nur in Verbindung mit Ausführungsplanung Statik, HLS und Elektro! Angaben für HLS und ELT siehe Ausführungsplanung Fachplaner!
- Färbem nach Angaben des Architekten!
- Die Brüstungshöhen der Fenster beziehen sich auf die Rohbaumäße ab Oberkante Fertigfußboden - OK FFB!

SYMBOL

Bestand	Trockenbauwände
Abbruch	Wärmedämmung, hart
Neubau	Wärmedämmung, weich
Bauteil feuerhemmend, F30	Posten-Riegel-Fassade
Mauerwerk - Kalksandstein	Wanddurchbruch
Stahlbeton	Bodendurchbruch
Beton, unbewehrt	Fußbodenablauf
Fertigmaß	Rohbaummaß

ABKÜRZUNGEN

AW = Außenwandaufbau	OKG = Oberkante Gelände
BD = Bodendurchbruch	OK BP = Oberkante Bodenplatte
BRH = Brüstungshöhe ab OK FFB	OK FFB = Oberkante Fertigfußboden
DF/DI = Detail Fassade/ Detail Innen	OK RD = Oberkante Rohdecke
DA = Dachaufbau	T = Innentür mit Zarge
DD = Deckendurchbruch	UD = Unterdecke
DN = Durchmesser Nennweite	UZ = Unterzug
F = Fenster	UK UD = Unterkannte Unterdecke
FB = Fußbodenaufbau	UK RD = Unterkannte Rohdecke
HZK = Heizkörper	VA = Rahmentür / Posten-Riegel außen
LH = lichte Höhe	VI = Rahmentür innen
VHF = Vorhangsfassade	WD/WDR = Wanddurchbruch eckig / rund

BRANDSCHUTZ

DS = dicht schließend	F30 = feuerhemmendes Bauteil, 30min
RS = rauchdicht + selbstschließend	T30 = feuerhemmende Tür
FSA = Feststellanlage	T90 = feuerbeständige Tür
FF = Freilauffunktion	= Rettungsweg

INDEX

Datum	Änderung	Bearbeiter	A-Nr.	Index
31.03.2025				
27.02.2026	Putzfelder und Putzfarbe aktualisiert	R. Demuth	26	A

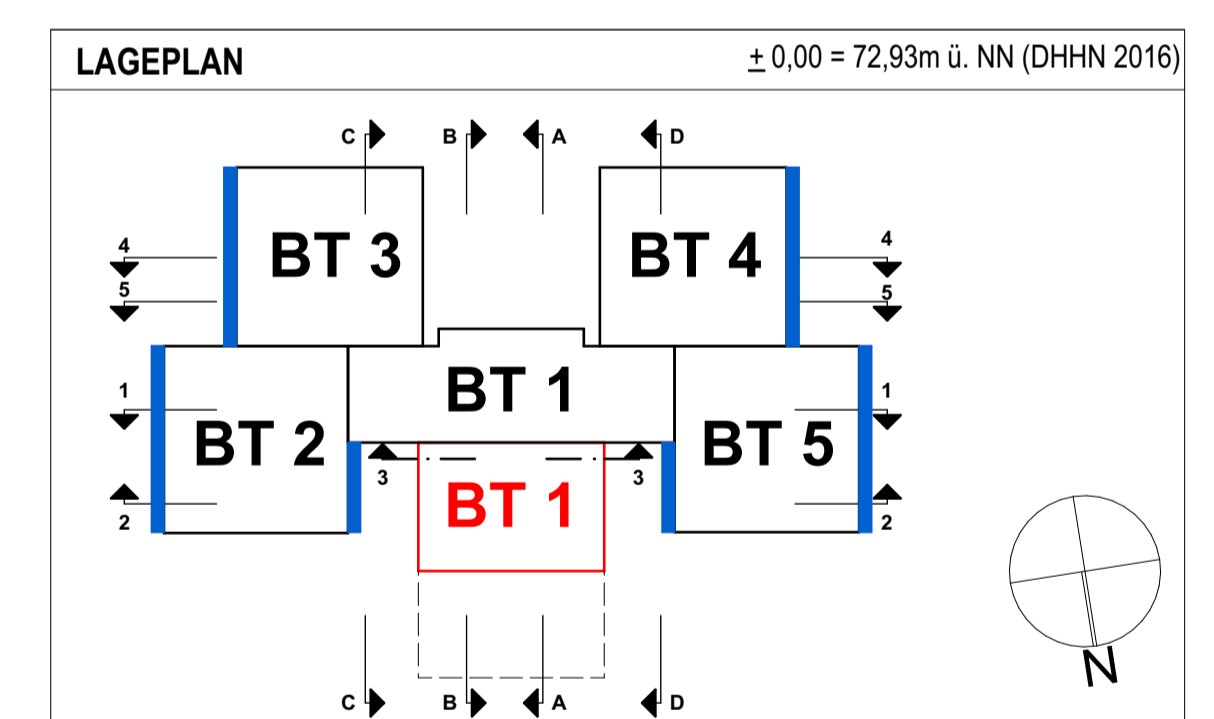

AUSFÜHRUNGSPLANUNG

BAUVORHABEN:
 Energetische Sanierung Kindertagesstätte "Pffifikus", Errichtung Erweiterungsanbau und Errichtung einer Feuerwehrtzuffahrt
 Willy-Jannasch-Str. 5-6, 03042 Cottbus

BAUHERR/ VERTRETER:
 Stadt Cottbus
 Fachbereich 05 - Hochbau
 Karl-Marx-Str. 67, 03044 Cottbus
 Tel.: 03 55 - 612 4526
 Fax: -
 Mail: Nicole.Kowatsch@cottbus.de

Plan ist ohne Unterschrift freigegeben/
 Grundlage: bestätigte Zeichnungsliste
 Bauherr, Stand 27.02.2026

Ansicht OST Bauteil 2,4,5 / WEST Bauteil 2,3,5

A-AN-02 / A

Projektnummer	Maßstab	Planverfasser	Datum
	1:50		27.02.2026

Datenbank: Kiv, Pflanz - KOP/DH/REG AC20.ppt Page 6 von 11 (9) 18.4

Planstand
Ausschreibung